

Instructions:

1. Remove nut and washer from toilet bolt.
2. Place new snap-on washer in place.
3. Replace round or oval washer and nut.
4. Snap on bolt cap.

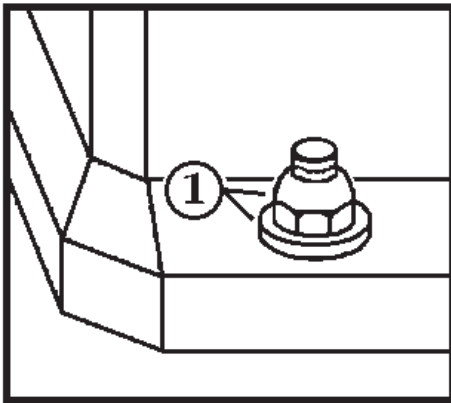

Instrucciones:

1. Quite la tuerca y empaque.
2. Coloque el nuevo empaque de instalación a precisión.
3. Reemplace el empaque redondo u ovalado y la tuerca.
4. Instale la cabeza de perno aplicando presión.

